

# 2500

# Fill Seal



ILPRA

INOX  
+  
IP 65

## FILL SEAL 2500

La FILL SEAL 2500 est une machine automatique de remplissage/thermoscellage à plateau tournant, conçue pour productions jusqu'à 2500 pièces/heure.

Ce modèle est spécialement adaptée pour le conditionnement de produits liquides et pâteux tels que yaourt, fromage, lait, margarine, beurre, confiture, miel, sauce, soupe, etc... en contenants préformés en PS, PET, PP, aluminium et carton complexé.

- Disponible en 2 versions: STANDARD qui permet de sceller les contenants par des opercules pré-découpés en aluminium ou carton complexé ; FILM qui permet l'utilisation de matériau de scellage en bobine (option)

- Il s'agit d'une machine de remplissage/thermoscellage permettant le conditionnement d'un contenant par cycle, réalisée en acier inox et aluminium anodisé.

- Tous les mouvements principaux sont mécaniques et contrôlés par un microprocesseur.

- La vitesse est réglable électroniquement par l'intermédiaire d'un variateur.

- Les opérations de nettoyage et de manutention sont simples et rapides.

- La machine peut être personnalisée avec diverses options telles que : magasin de contenants de grande capacité, doseur avec CIP, sur-couverclage, version DOSATRONIC avec régulation automatique du doseur.

## FILL SEAL 2500

La Fill Seal 2500 es una llenadora/termoselladora con mesa rotativa completamente automática, indicada para producciones de hasta 2.500 piezas /hora.

La máquina es apta para envasar líquidos pastosos tipo: yogurt, queso, leche, margarina, mantequilla, mermelada, miel, salsas, sopas, etc... en envases preformados realizados en PS, PET, PP, aluminio o cartón acoplado.

- Disponible en dos versiones: STANDARD que sella los envases mediante disquete precortado en aluminio o en papel acoplado; FILM que utiliza material de cierre alimentado por bobina (opcional).

- Se trata de una llenadora/termoselladora realizada completamente en acero inox y aluminio anodizado, capaz de confeccionar un envase por ciclo.

- Todos los movimientos primarios son mecánicos y su funcionamiento está controlado por un microprocesador.

- La velocidad se puede variar electrónicamente mediante un inverter.

- El panel de control es fácil de usar y controla todas las funciones principales de la máquina.

- Las operaciones de limpieza y mantenimiento son muy fáciles.

- La máquina puede ser personalizada con diversos accesorios: almacén de envases de gran capacidad, dosificador predispuerto para lavado automático (CIP) colocador de tapas, versión DOSATRONIC con regulación automática del dosificador.

## FILL SEAL 2500

La FILL SEAL 2500 è una riempitrice/termosaldatrice a tavola rotante completamente automatica indicata per produzioni fino a 2500 pezzi/ora.

La macchina è adatta al confezionamento di prodotti liquidi e pastosi quali yogurt, formaggi, latte, margarina, burro, marmellata, miele, sughi pronti, zuppe, ecc. in contenitori preformati realizzati in PS, PET, PP, alluminio e cartoncino accoppiato.

- Questo modello è disponibile in due versioni: STANDARD che sigilla i contenitori mediante dischetti prefustellati in alluminio o in carta accoppiata; FILM che utilizza materiale di chiusura alimentato da bobina (option).

- Si tratta di una riempitrice/termosaldatrice in grado di confezionare 1 contenitore per ciclo, interamente realizzata in acciaio inox e alluminio anodizzato.

- Tutte le movimentazioni primarie sono meccaniche e controllate da microprocessore. La velocità è variabile elettronicamente a mezzo inverter.

- Le operazioni di pulizia e di manutenzione sono estremamente semplici.

- La macchina può essere personalizzata con diversi accessori, quali: magazzino contenitori di grande capacità, dosatore predisposto per lavaggio in automatico (CIP), metti-coperchi, versione DOSATRONIC con regolazione automatica del dosatore.

## FILL SEAL 2500

The FILL SEAL 2500 is a filling/sealing machine equipped with an automatic turntable, suitable for production of up to 2500 pieces per hour.

The machine is designed for packaging liquid and doughy products, such as yoghurt, cheese, milk, margarine, butter, jam, honey, sauces, soups, etc... in pre-formed containers made of PS, PET, PP, aluminium and coupled cardboard.

- This model is available in two versions: the STANDARD version, for sealing containers with aluminium or coupled paper pre-cut lids and the FILM version that uses reel fed lidding film.

- It is a filling/sealing machine able to package one container per cycle.

- The machine is constructed from stainless steel and anodised aluminium.

- All the main motions of the machine are mechanical and are controlled by a microprocessor.

- The machine speed can be changed through an inverter.

- Both the cleaning and maintenance operations are very simple.

- In addition, the machine can be customized with several options such as: high capacity container storage, a filling system with automatic cleaning (CIP), a snap-on-lid system, the DOSATRONIC version with automatic regulation of the filler, etc...

### FILL SEAL 2500

#### Dati tecnici / Technical data / Données techniques / Datos técnicos

Fill Seal 2500 Tronic

Dimensioni macchina / Machine dimensions / Dimensions de la machine / Dimensiones de la máquina * con nastro di espulsione / with ejection conveyor / avec convoyeur d'éjection / con cinta de expulsión	2010 x 970 x 2011 h. mm*
Peso / Weight / Poids / Peso	600 Kg. approx
Potenza installata / Installed power / Puissance installée / Potencia instalada	1,1 Kw - 400 V - 50/60 Hz - 3 PNE
Alimentazione pneumatica / Pneumatic feeding / Consommation pneumatique / Alimentación neumática	600 NI/min - 6 bars
Capacità produttiva / Output / Capacité de production / Capacidad productiva	fino / up to / jusque / hasta 40 cycles/min
Max. dimensione dei contenitori / Container max. dimensions / Dimension maxi des contenants / Max. Dimensiones del envase	diam. 125 mm. / h. 120 mm.
Capacità di riempimento / Filling capacity / Capacité de dosage / Capacidad de llenado	50 - 500 cc.

Ci riserviamo il diritto di migliorare tecnicamente il ns. macchinario senza preavviso / We reserve the rights to carry out technical improvements to our equipment without giving prior notice / Nous nous réservons le droit d'apporter toutes modifications techniques que nous jugerions nécessaires, sans préavis / Nos reservamos el derecho de mejorar técnicamente nuestra maquinaria sin preaviso.

**Nastro di espulsione motorizzato**  
*Motorised ejection conveyor*  
Convoyeur d'éjection motorisé  
Cinta de expulsión motorizada

**Tavola rotante in inox**  
*Stainless steel turntable*  
Plateau tournant en acier inox  
Mesa rotativa de inox

**Classe di protezione IP 65**  
*IP 65 class protection*  
Classe de protection IP 65  
Protección IP 65

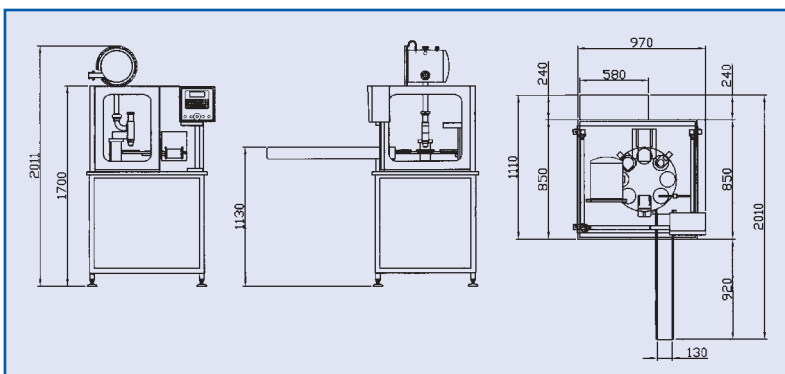

**I.L.P.R.A. SpA**  
27029 Vigevano (PV) Italy • C.so Pavia, 30  
Tel. 0381 9071 r.a. - Fax 0381 88245  
E-mail: info@ilpra.com • www.ilpra.com