

Speedy

Foodpack



Opzione codificatore
Coding system (option)
Codeur (option)
Codificador opcional

Sistema di riavvolgimento a velocità costante
Rewinding system with constant speed
Système de déroulement à vitesse constante
Sistema de rebobinado con velocidad constante

Cambio stampo facilitato
Easy changeover
Changement de format facilité
Cambio rápido de horma

Classe di protezione IP 65
IP 65 class protection
Classe de protection IP 65
Protección IP 65

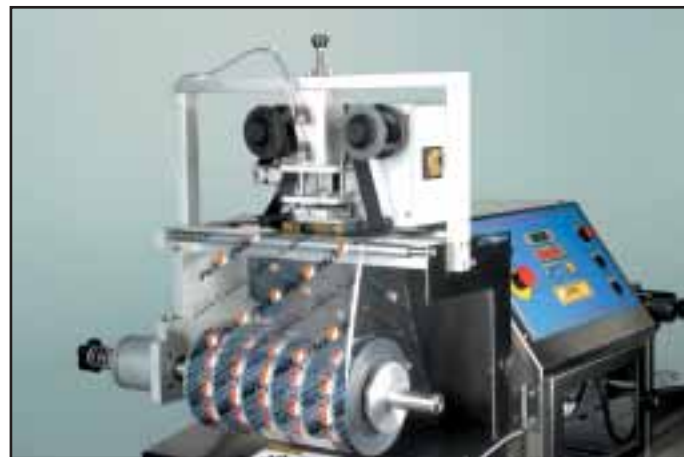

Speedy

FOODPACK SPEEDY

Dati tecnici / Technical data / Données techniques / Datos tecnicos	Speedy N	Speedy VG
Dimensioni macchina / Machine dimensions Dimensions de la machine / Dimensiones de la máquina	2500 x 850 x 1400 mm	2500 x 850 x 1400 mm
Peso / Weight / Poids / Peso	300 Kg. circa	350 Kg. circa
Potenza installata / Installed power Puissance installée / Potencia instalada	8 Kw - 380 V - 50 Hz - 3 PNE	10 Kw - 380 V - 50 Hz - 3 PNE
Alimentazione pneumatica / Pneumatic feeding Consummation pneumatique / Alimentación pneumática	30 lt/cycle - 6 bars	35 lt/cycle - 6 bars
Classe di protezione / Protection class / Protection / Protecció	IP 65	IP 65
Dimensioni area di saldatura / Sealing area dimensions Dimensions aire de scellage / Dimensiones area de sellado	380 x 270 mm.	380 x 270 mm.
Capacità produttiva (a seconda del prodotto) / Output (according to the product) Capacità de production (en fonction du produit) / Capacidad productiva (dependiendo del producto)	fino a 16/17 cicli/min - up to 16/17 cycles/min jusque 16/17 cycles/min - hasta 16/17 ciclos/min	fino a 8/10 cicli/min - up to 8/10 cycles/min jusque 8/10 cycles/min - hasta 8/10 ciclos/min
Max. dim. contenitori / Max. Tray size / Max. dim. Contenants / Max. dim. envases		
1 vassoio x ciclo / 1 tray x cycle	380 x 270 mm	380 x 270 mm
1 barquette x cycle / 1 envase por ciclo		
2 vassoi x ciclo / 2 trays x cycle	180 x 270 mm	180 x 270 mm
2 barquettes x cycle / 2 envases por ciclo		

Ci riserviamo il diritto di migliorare il ns. macchinario senza avviso / We reserve the rights to technically improve our equipment without notice / Dans le cadre d'amélioration techniques, nous nous réservons le droit d'apporter toute modification que nous jugerions nécessaire, sans avertissement au préalable / Nos reservamos el derecho de mejorar técnicamente nuestra maquinaria sin previo aviso.

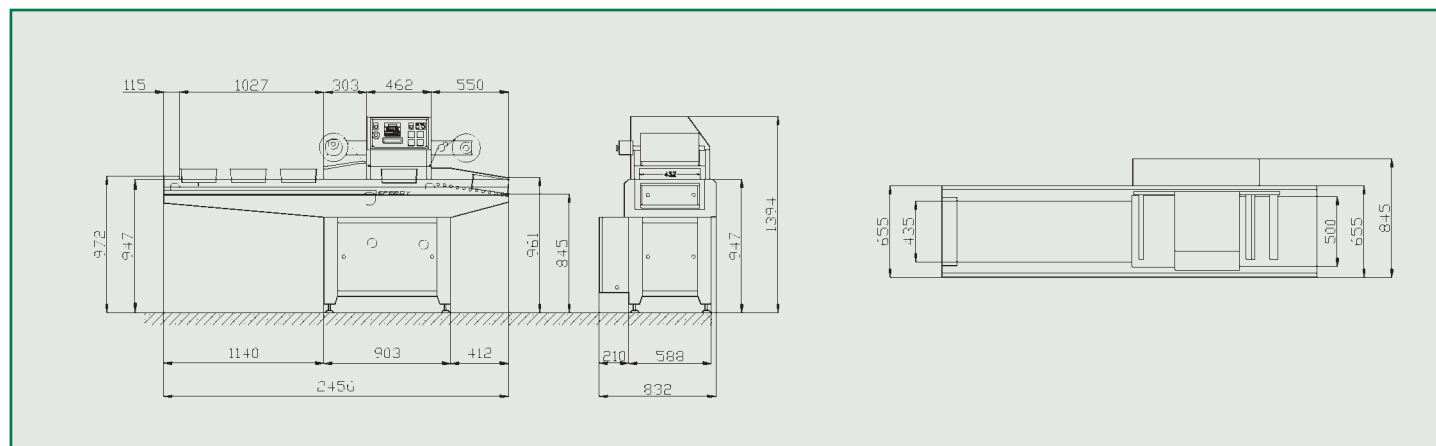

PRINTED IN ITALY - STUDIO STANO LP



I.L.P.R.A. SpA
27029 Vigevano (PV) Italy • C.so Pavia, 30
Tel. 0381 9071 r.a. - Fax 0381 88245
E-mail: info@ilpra.com • www.ilpra.com

Speedy



FOODPACK SPEEDY

La FOODPACK SPEEDY è una termosaldatrice in linea dal design compatto e adatta per medie produzioni (fino a 1000 cicli/ora lavorando senza vuoto/gas).

Le innovative soluzioni costruttive e la produzione in serie consentono a ILPRA di offrire una macchina in linea completamente automatica al prezzo di una semi-automatica.

- Questo modello è disponibile in due versioni: SPEEDY N per la sola saldatura e SPEEDY Vuoto/Gas che consente di ottenere confezioni sotto-vuoto o in atmosfera modificata. Sono disponibili inoltre speciali stampi che permettono il confezionamento skin.

- La macchina è interamente realizzata in acciaio inox e alluminio anodizzato, tale da poter essere utilizzata in ambienti umidi (Classe IP 65).

- Le operazioni di pulizia e di manutenzione sono estremamente semplici.

- Il pannello di controllo è dotato di tastiera con display e consente la memorizzazione dei parametri di lavoro. Il programma di gestione è studiato appositamente per renderne l'uso facile e pratico.

- La macchina può essere personalizzata con diversi accessori, quali sistema di stampa centrata, codifica, dosaggio, metti-coperchi e disimpilamento.

FOODPACK SPEEDY

The FOODPACK SPEEDY is an in-line tray sealer with a compact design and suitable for medium productions (up to 1000 cycles per hour working without vacuum gas).

The innovative building solutions and the mass production allow ILPRA to offer an automatic in-line machine at the same cost as a semi-automatic one.

- The model is available in two versions: SPEEDY N for sealing only and SPEEDY VG for vacuum packaging or vacuum gas/packaging. Using special moulds it is also possible to produce skin packages on the machine.

- The machine is primarily constructed in stainless steel and anodized aluminium, so that it can be used in wet environments (IP 65 protection class).

- Cleaning and maintenance operations are extremely simple.

- The control panel is equipped with keyboard and display and allows for saving the working parameters. The program is suitably conceived to make its use easier and practical.

- The machine can be customized with several options such as printed top web, coding and filling systems, snap on lids and denesting units.

FOODPACK SPEEDY

La FOODPACK SPEEDY est une thermoscelleuse en ligne au design compact, spécialement adaptée pour les moyennes productions (jusqu'à 1000 cycles/heure sans vide/gaz).

Les solutions innovantes de construction et la production en série permettent à ILPRA d'offrir une machine en ligne, entièrement automatique au prix d'une semi-automatique.

- Ce modèle est disponible en 2 versions : SPEEDY N uniquement pour le scellage et SPEEDY V/G pour le conditionnement sous vide ou en atmosphère modifiée. Ce matériel est également disponible avec des outillages spécifiques au conditionnement effet "skin".

- La machine est entièrement réalisée en acier inox et aluminium anodisé, permettant de travailler en ambiance à taux d'humidité élevé (Classe IP 65)

- Les opérations de nettoyage et de maintenance sont extrêmement simples

- Le panneau de contrôle est doté d'un PLC qui permet la mémorisation des paramètres de travail. Le programme de gestion est spécialement étudié pour permettre à l'opérateur une utilisation simple et pratique.

- La machine peut être personnalisée avec des accessoires tels que, système de repérage de l'impression, codeur, doseur, couverlage et dépileur.

FOODPACK SPEEDY

La FOODPACK SPEEDY es una termoselladora en línea de diseño compacto y apta para medias producciones (hasta 1.000 ciclos/hora trabajando sin vacío/gas).

Las innovadoras soluciones en la construcción y la producción en serie permiten a ILPRA ofrecer una máquina en línea completamente automática al precio de una semi-automática.

- Este modelo se realiza en dos versiones: SPEEDY N para trabajar con solo sellado y SPEEDY V/G que permite trabajar con vacío y atmósfera modificada. Podemos también disponer de hormas especiales que permitan trabajar con sistema skin.

- La máquina está realizada en acero inoxidable y aluminio anodizado para poder ser usada en ambientes húmedos (Clase IP 65).

- Las operaciones de limpieza y mantenimiento son extremadamente simples.

- El panel de control está dotado de un teclado con display y permite memorizar los parámetros de trabajo. El programa de gestión está expresamente estudiado para facilitar el trabajo al operario.

- Se puede personalizar la máquina con diversos accesorios; impresión centrada, codificador, dosificador, colocador de tapas y desafilador de tapas.

